



**ИНФОРМАЦИОННАЯ СИСТЕМА
УПРАВЛЕНИЯ КАЗНАЧЕЙСТВОМ
(TIMS)**

НОЯБРЬ 2012

ИСТОРИЯ



- В период с 1994 года по 2002-й год совместно с Международным Валютным Фондом были проведены работы по реформам казначейской системы Министерства Финансов Азербайджанской Республики и концептуальному проектированию Информационной Системы Управления Казначейством.
- В 2002-ом году Агентством Международного Развития США (USAID) были выделены финансовые средства для осуществления проекта по информатизации казначейской системы и определена компания-интегратор (CARANA, США) данного проекта.
- В 2004-м году компанией для разработки казначейского программного обеспечения CARANA был подписан договор с компанией SAP CIS & Baltic States.
- В 2006-году автоматизированная информационная система была внедрена в 3 пилотных региональных органах казначейства Министерства Финансов.
- В 2008-году Министерством Финансов Азербайджанской Республики был подписан договор с компанией SAP CIS по оптимизации программного обеспечения и её перевода на новую платформу.
- С 2011-года в Государственном Казначейском Агентстве производятся работы по массовому тиражированию информационной системы
- В настоящее время охват внедрённого программного обеспечения составляет около 90% исполнения Государственного Бюджета Азербайджанской Республики

ЦЕЛИ ПРОЕКТА



Цель	Выполнение		
	Начало работ	В процессе выполнения	Достигнута
<ul style="list-style-type: none"> Создание возможности для ведения учёта и бухгалтерской отчётности как по кассовому методу, так и по методу начисления. 			
<ul style="list-style-type: none"> Ведение операций по бухгалтерскому учёту в соответствии с национальными стандартами, разработанными на основе IPSAS. 			
<ul style="list-style-type: none"> Получение отчётности, определённой законодательством Азербайджанской Республики, а также, соответствующей стандартам GFS вә IPSAS. 			
<ul style="list-style-type: none"> Переход от идеологии единого казначейского счёта, предоставляющей возможность наличия транзитных казначейских счетов, к фактическому осуществлению всех доходных и расходных операций на едином счёте казначейства. 			
<ul style="list-style-type: none"> Создание гибких возможностей по оперативному управлению ликвидными средствами. 			
<ul style="list-style-type: none"> Возможность внешнего аудита государственных расходов и доходов. 			

ЦЕЛИ ПРОЕКТА



Цель	Выполнение		
	Начало работ	В процессе выполнения	Достигнута
<ul style="list-style-type: none"> Аудиторское прослеживание казначейских операций в документальном и пользовательском разрезе 			
<ul style="list-style-type: none"> Ведение всех казначейских операций, осуществляемых на территории Азербайджана, начиная от финансирования и заканчивая получением отчётности, в режиме реального времени 			
<ul style="list-style-type: none"> Создание широкой платформы для разработки справочно-информационной системы управления государственными финансами 			
<ul style="list-style-type: none"> Возможность дальнейшего внедрения в программное обеспечение таких компонентов, как составление бюджета, учёт основных средств, программное бюджетирование, расчёт заработной платы и управление персоналом 			
<ul style="list-style-type: none"> Создание базы данных, легко интегрируемой с внешними системами по финансовому и экономическому планированию, анализу и управлению . 			

ЦИКЛЫ ФИНАНСОВОГО УПРАВЛЕНИЯ



ВЕРХНЕУРОВНЕВАЯ КОНЦЕПТУАЛЬНАЯ МОДЕЛЬ

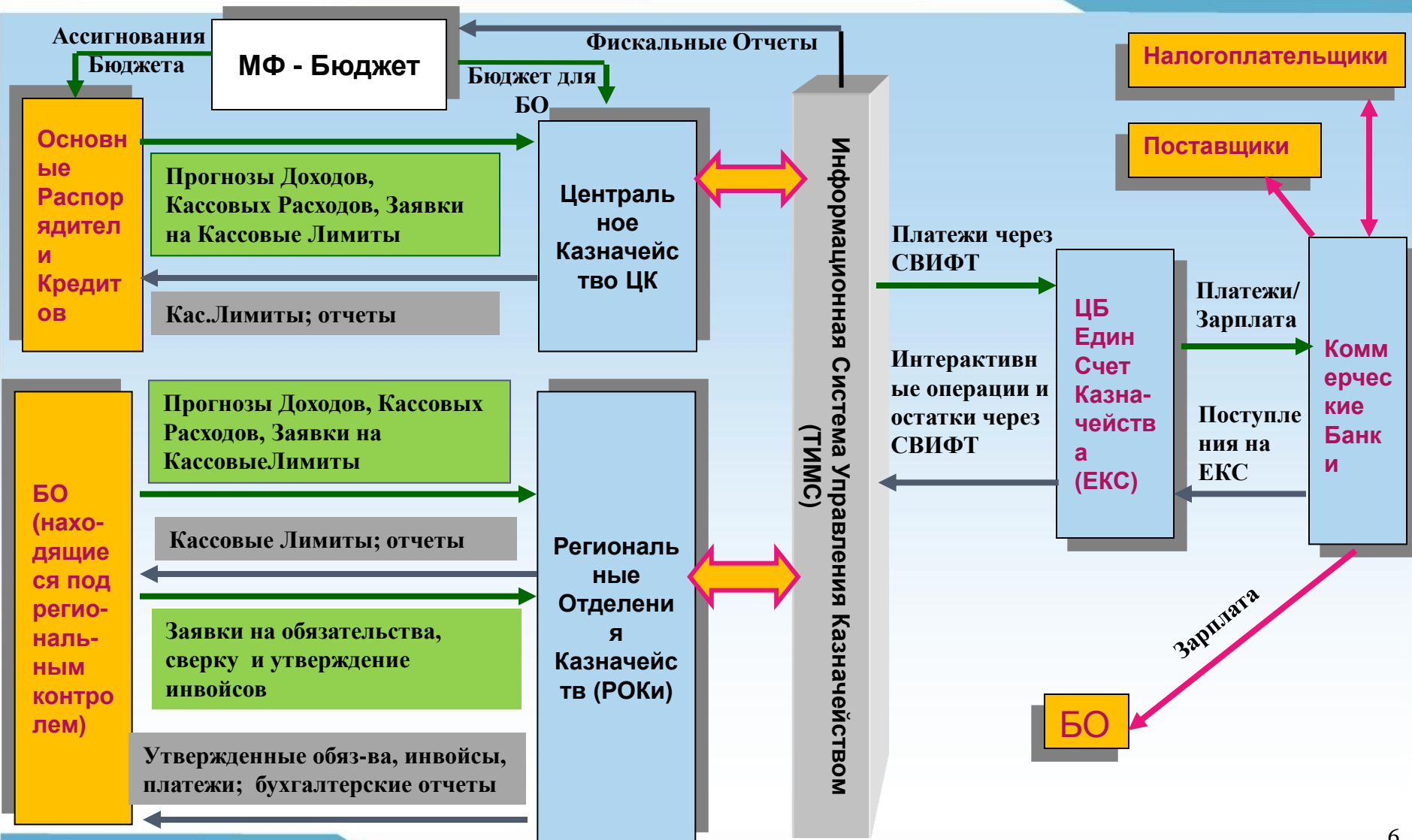

УРОВНИ БЮДЖЕТА В ТИМС



- **1- централизованный бюджет**
- **1у- местный бюджет**
- **2- бюджет Нахичеванской АР**
- **3- централизованные внебюджетные доходы и расходы**
- **3у- местные внебюджетные доходы и расходы**
- **4 – бюджет Государственного Фонда Социальной Защиты**
- **5 – расходы и доходы проектов, финансируемых Государственным Нефтяным Фондом**
- **7 - централизованные депозиты и счета по поручениям**
- **7у – местные депозиты и счета по поручениям**

ВНЕДРЁННЫЕ МОДУЛИ И КОЛИЧЕСТВО ПОЛЬЗОВАТЕЛЕЙ СИСТЕМЫ



Модули

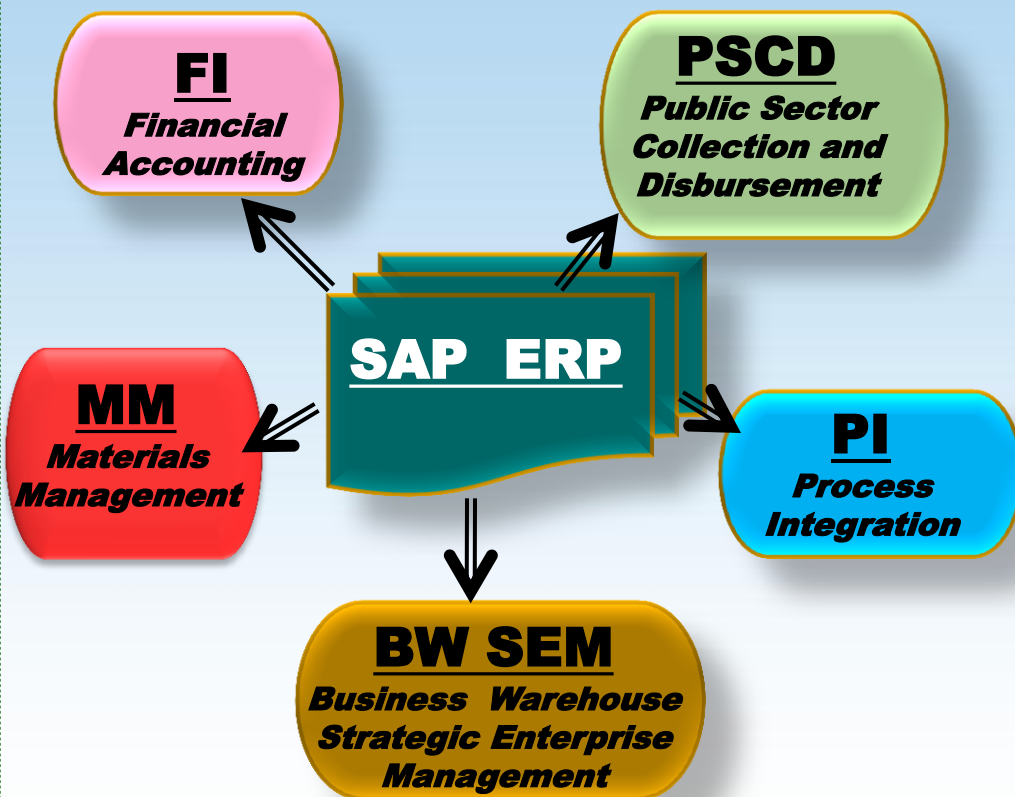

Количество пользователей

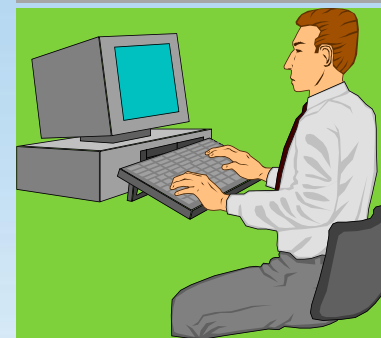

Фактическое 400

Планируемое 500

ИНТЕГРАЦИЯ С ГОСУДАРСТВЕННЫМИ ОРГАНАМИ



Инструмент для интеграции данных Министерства Финансов и нижеуказанных организаций:

- Министерство Налогов (плановые и фактические данные по налоговым поступлениям)
- Государственный Таможенный Комитет (плановые и фактические данные по таможенным поступлениям)
- Государственный Комитет по вопросам собственности (доходы от приватизации и аренды государственной собственности)
- Центральный Банк (ежедневное исполнение государственного бюджета)
- Государственный Нефтяной Фонд (трансферты в государственный бюджет, проекты, финансируемые ГНФ)
- Государственный Фонд Социальной Защиты (трансферты из государственного бюджета, ежедневное исполнение операций ГФСЗ)

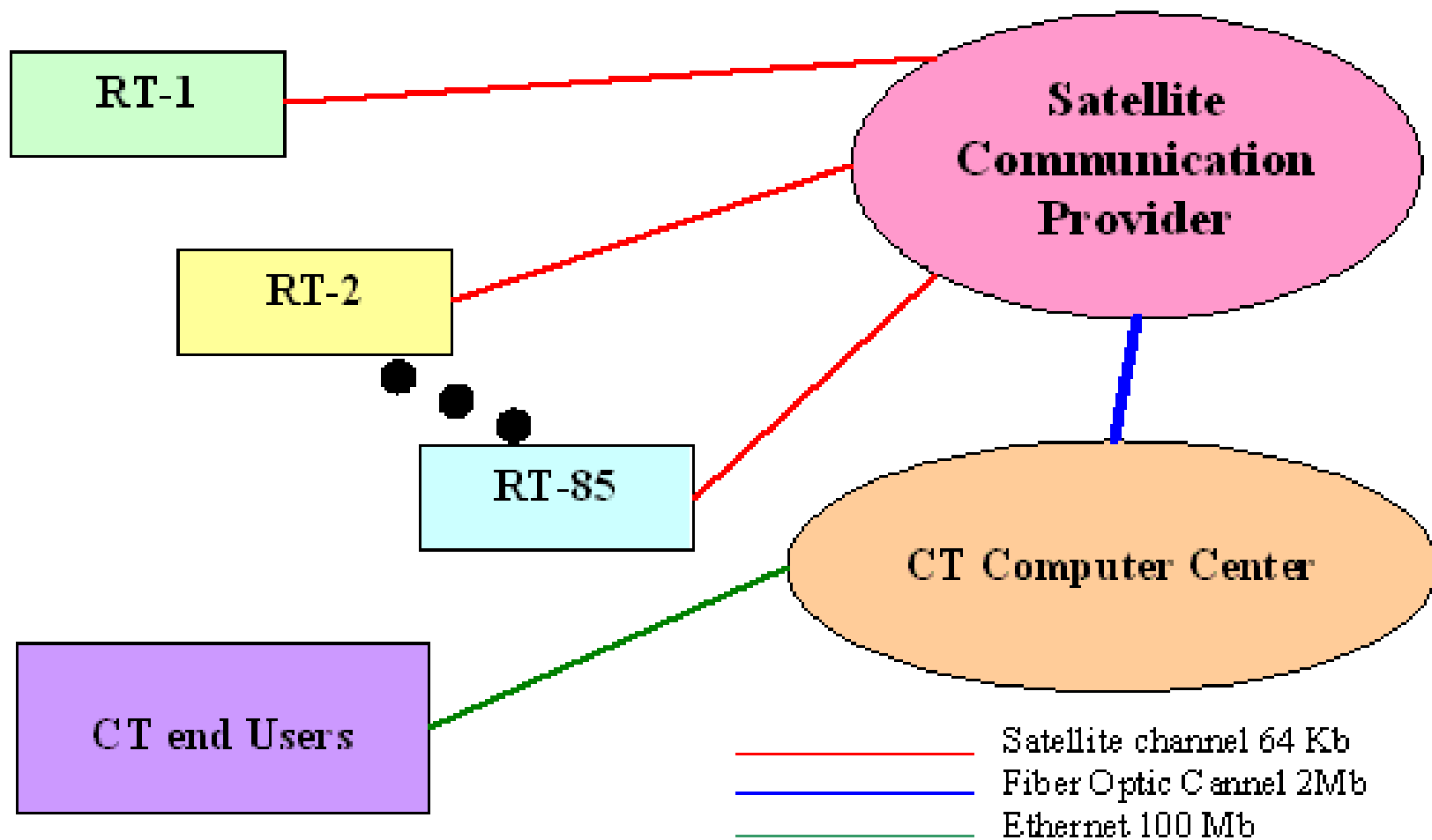

КОМПОНЕНТЫ ИНФОРМАЦИОННОЙ СИСТЕМЫ



1. Управление бюджетом
2. Управление бюджетными обязательствами
3. Управление платежами
4. Управление поступлениями
5. Управление долгом
6. Кассовое управление
7. Бюджетная и финансовая отчётность
8. Внешние интерфейсы



- Доведение бюджетов
- Выделение кассовых лимитов
- Принятие бюджетных обязательств
- Пересмотр бюджетов
- Верификация товаров и услуг
- Изменения кассовых лимитов
- Изменения поставщиков товаров и услуг
- Сведения о банковских счетах
- Расходы по персоналу
- Обработка платежей
- Получение кредитов и выплаты по ним
- Прогнозирование от кредитам и долгам
- Возвраты налогов и платежей
- Проверка расходовений Государственного бюджета (за исключением Азербайджана)
- Центральный Банк
- Национальный банк кассовые планы
- Государственный Комитет по вопросам собственности
- Государственный Финансовый отчетность
- Государственный Таможенный Комитет
- Министерство Налогов
- Государственный Фонд Социальной Защиты
- Министерство Экономического Развития
- Счетная Палата



1. Управление бюджетом

- 
- *Доведение бюджетов*
 - *Выделение кассовых лимитов*
 - *Пересмотр бюджетов*
 - *Изменение кассовых лимитов*



2. Управление бюджетными обязательствами

- *Принятие бюджетных обязательств*
- *Верификация товаров и услуг*
- *Операции по заработной плате и прочие расходы по персоналу*



3. Управление платежами



- *Оплата заработной платы*
- *Выплаты поставщикам товаров и услуг*
- *Сверка банковских счетов*



4. Управление поступлениями



- *Сверка банковских счетов*
- *Обработка поступлений*
- *Распределение доходов*
- *Возвраты налогоплательщикам*
- *Сверка с администраторами поступлений*



5. Управление долгом



- *Размещение ценных бумаг*
- *Получение кредитов и выплаты по ним*
- *Учёт операций по кредитам и долгам*



6. Кассовое управление



- *Прогнозы доходов*
- *Прогнозы расходов*
- *Консолидация прогнозов*
- *Годовые и месячные кассовые планы*
- *Кассовый мониторинг*



7. Бюджетная и финансовая отчётность

- 
- *Отчёты об исполнении Государственного бюджета (законодательство Азербайджана)*
 - *Отчёты по GFS*
 - *Отчёты по IPSAS*
 - *Прочая финансовая отчётность*



8. Внешние интерфейсы



- *Центральный Банк*
- *Государственный Комитет по вопросам собственности*
- *Государственный Таможенный Комитет*
- *Министерство Налогов*
- *Государственный Фонд Социальной Защиты*
- *Министерство Экономического Развития*
- *Счётная Палата*



1. Функция Бюджетного Управления

Функция Бюджетного Управления – Бюджетный процесс



МФ подготавливает и представляет в Кабинет Министров, а затем в Милли Меджлис Азербайджанской Республики бюджет. После одобрения данного документа Кабинетом Министров и утверждения Милли Меджлисом Президент Азербайджанской Республики утверждает Указ о бюджете и ежегодный бюджетный закон.



Функция Бюджетного Управления – Бюджетный процесс



МФ – Бюджет посылает бюджет соответствующим ОРК, которые принимают решение о распределении бюджета между его подведомственными организациями. Бюджеты БО, находящихся в подчинении местных органов исполнительной власти, распределяются в консультации с соответствующими БО и местными исполнительными органами власти, но не с Министерствами.



Функция Бюджетного Управления – Ввод Бюджета в ТИМС



МФ - Бюджет передает ЦК файл в определенном формате, содержащий копию детального бюджета каждого БО. ЦК вводит в ТИМС бюджет каждой БО. РОКи имеют доступ к информации и информируют БО.

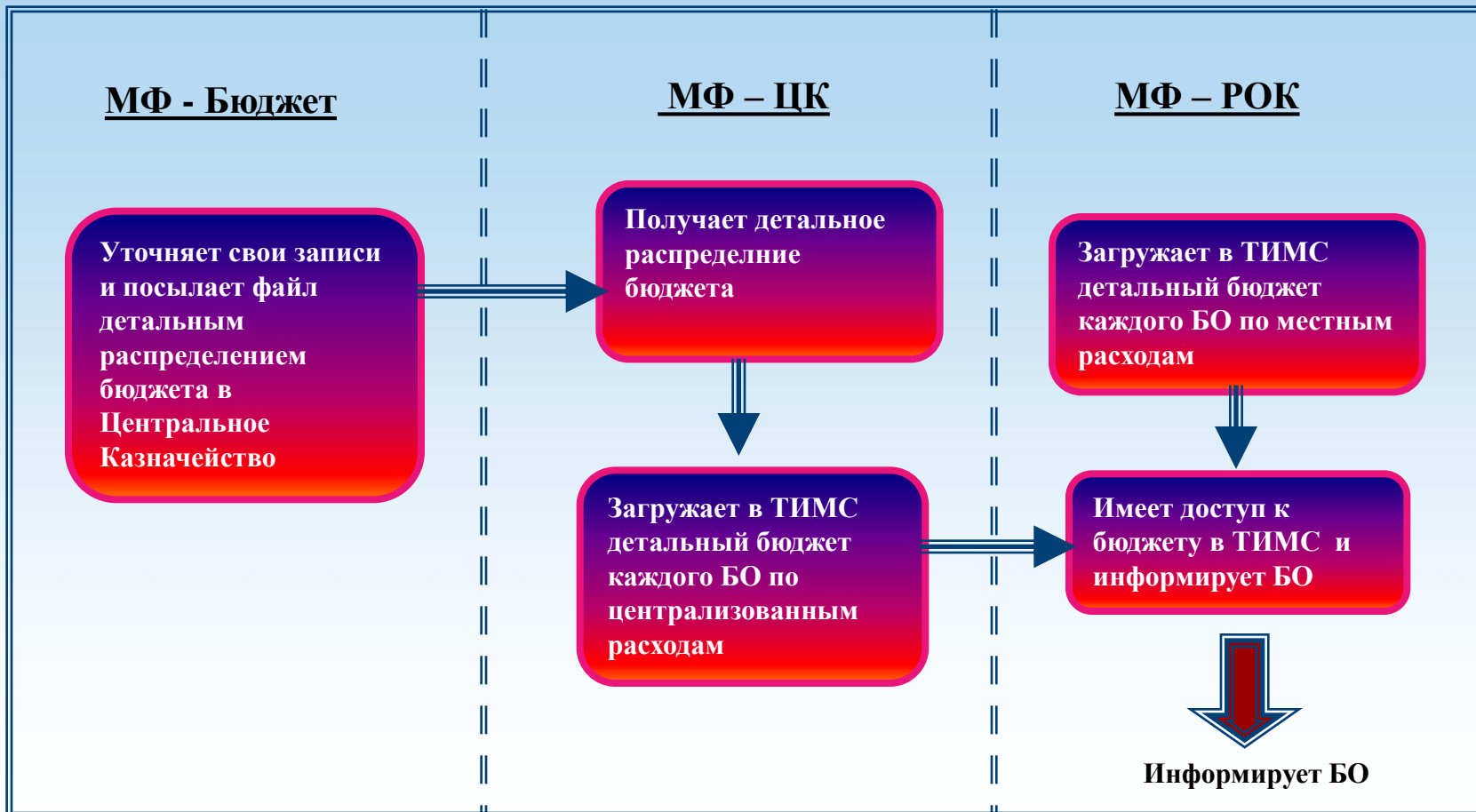

Функция Бюджетного Управления - Выпуск Кассовых Лимитов



ЦК рассматривает в ТИМС все заявки на кассовые лимиты и издает месячные кассовые лимиты для каждого БО (по централизованному расходу) в соответствии с Ежемесячным Кассовым Планом, подготовленным согласно процедурам, изложенным в части Кассового Управления. Общая сумма Кассового Лимита, выпущенного для любого квартала месяца, ограничивается соответствующей сметой (могут быть исключения, предел - годовая смета). Кассовый Лимит определяет, как максимальную сумму обязательств, которые могут быть созданы, так и максимальную сумму кассовых средств, которые могут быть потрачены в течение месяца. По БО, финансируемым из местных расходов, кассовые лимиты выдаются РОК. При этих расчётах принимаются во внимание местные доходы, местные расходы и сумма, выделяемая из централизованного бюджета для покрытия разницы между расходами и доходами



Функция Бюджетного Управления - Бюджетная Переброска



Бюджетная переброска между разными разделами может утверждаться только Кабинетом. МФ – Бюджетный Департамент получает заявки и в случае согласия, передает на утверждение в Кабинет. В случае утверждения, ЦК обрабатывает переброску в ТИМС и сообщает МФ - Финансы о переброске.

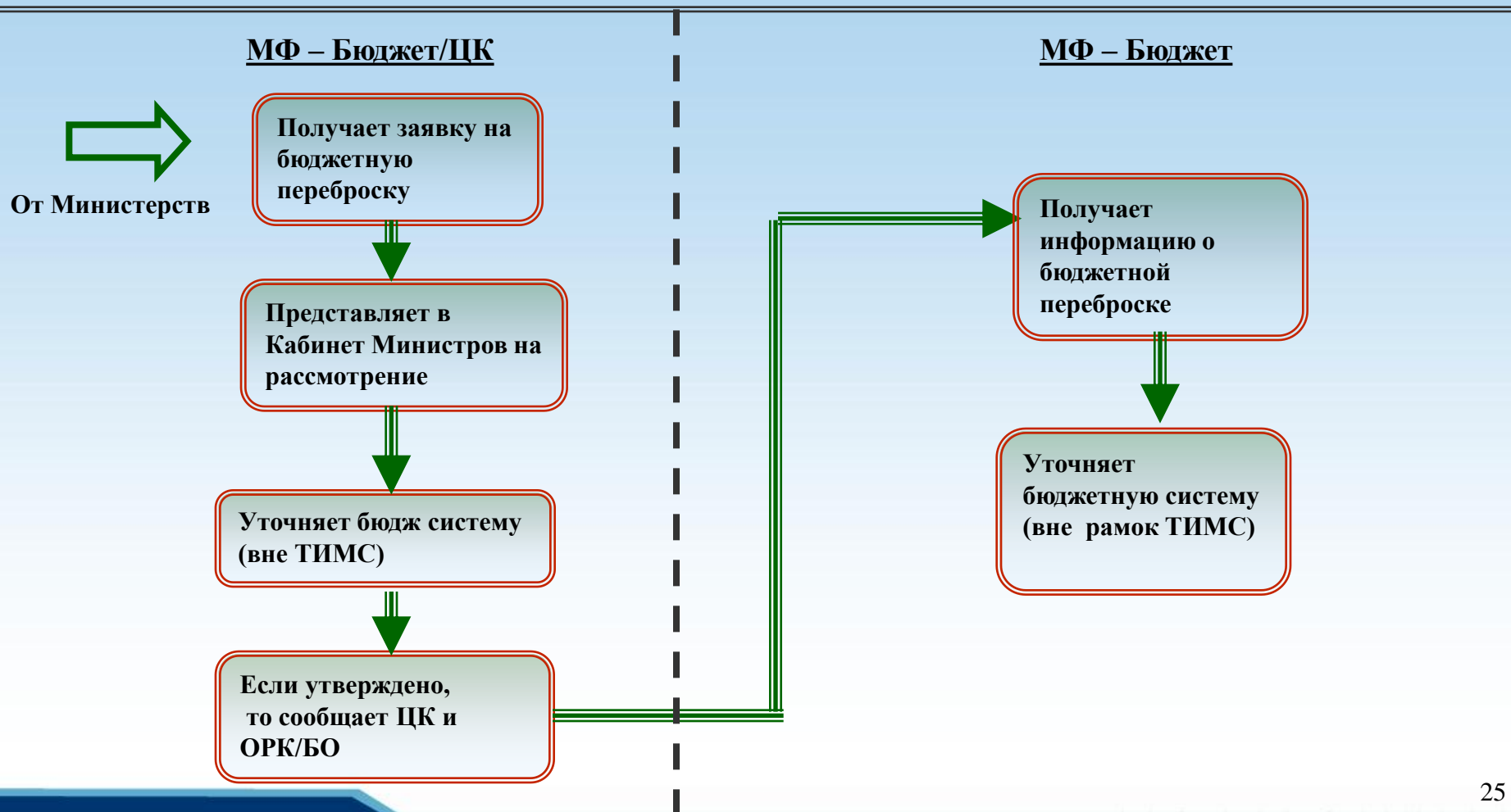



Функция регистрации бюджета на год предусматривает:

- регистрацию доходов бюджета в разрезе классификации доходов с годовой, поквартальной и ежемесячной разбивкой;
- регистрацию расходов бюджета с годовой, поквартальной, ежемесячной разбивкой в разрезе классификации расходов по каждой бюджетной организации;
- регистрацию данных по источникам внешнего и внутреннего финансирования дефицита бюджета в разрезе классификации источников внутреннего финансирования дефицитов государственного бюджета с разбивкой по году, кварталам, месяцам.



2. Управление Обязательствами

Управление Обязательствами по Расходам



БО получают утверждение РОКа по каждому обязательству для конкретных закупок и операций. Нельзя вводит в ТИМС и утверждать всю сумму обязательств в целом. РОК проверяет через ТИМС, находится ли предлагаемое обязательство в рамках кассового лимита (см. Кассовое Управление), и если да, то утверждает обязательства и уточняет записи ТИМС. (см. выше обязательства, утвержденные ЦК)

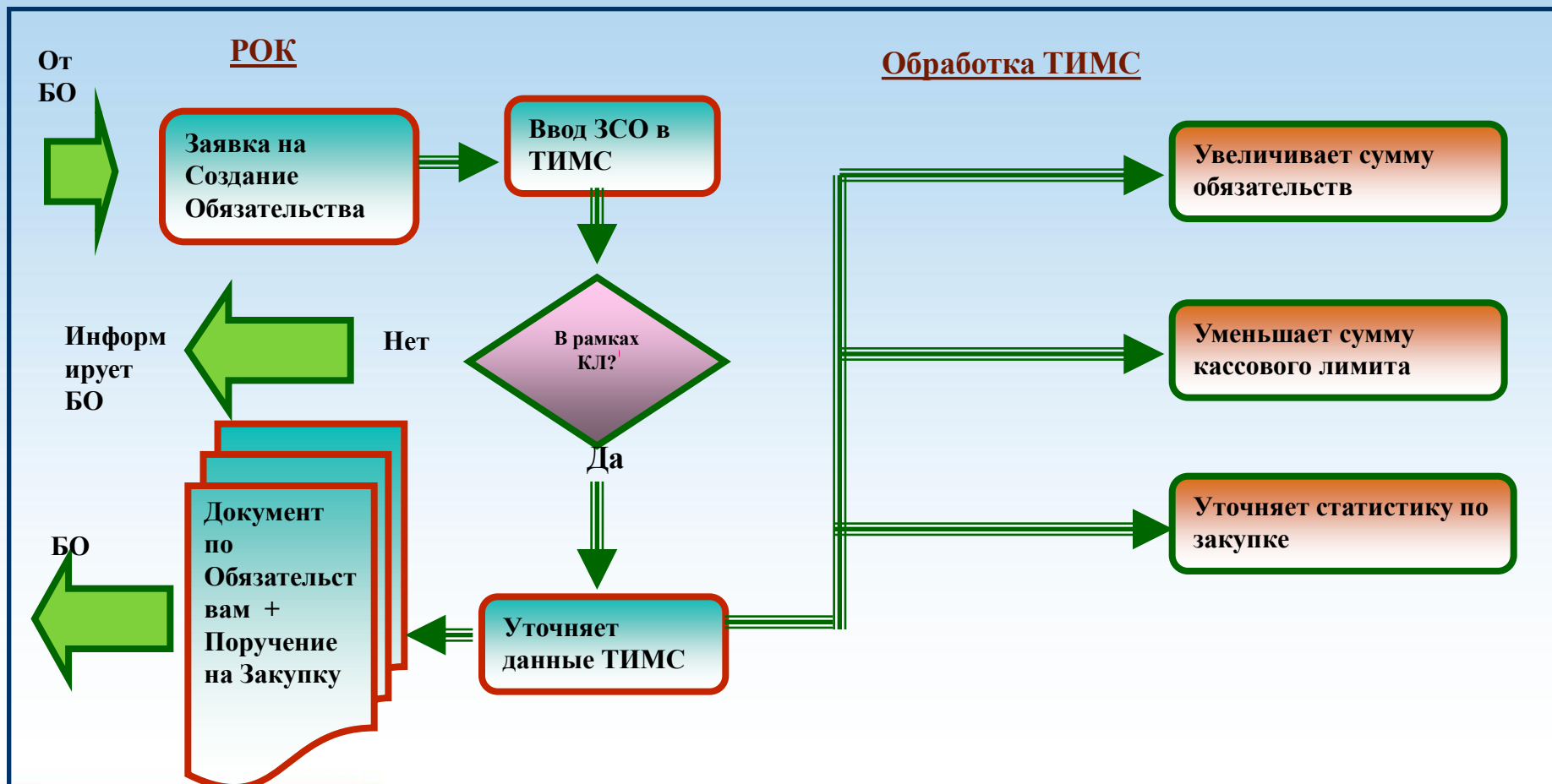

Управление Обязательствами - Зарплата



БО обрабатывают данные по зарплате в своей собственной системе (вне ТИМС) с учетом любых санкционированных изменений таких, как принятие новых штатных единиц, перевода и повышения работников. БО, затем, обеспечивают наличие достаточного количества бюджетных средств. После этого, БО подготавливают и представляют Документ по обязательствам в РОК. Последний проверяет через ТИМС, находится ли предлагаемое обязательство в рамках кассового лимита (см. Кассовое Управление), и если да, то утверждает обязательства и уточняет записи в ТИМС.

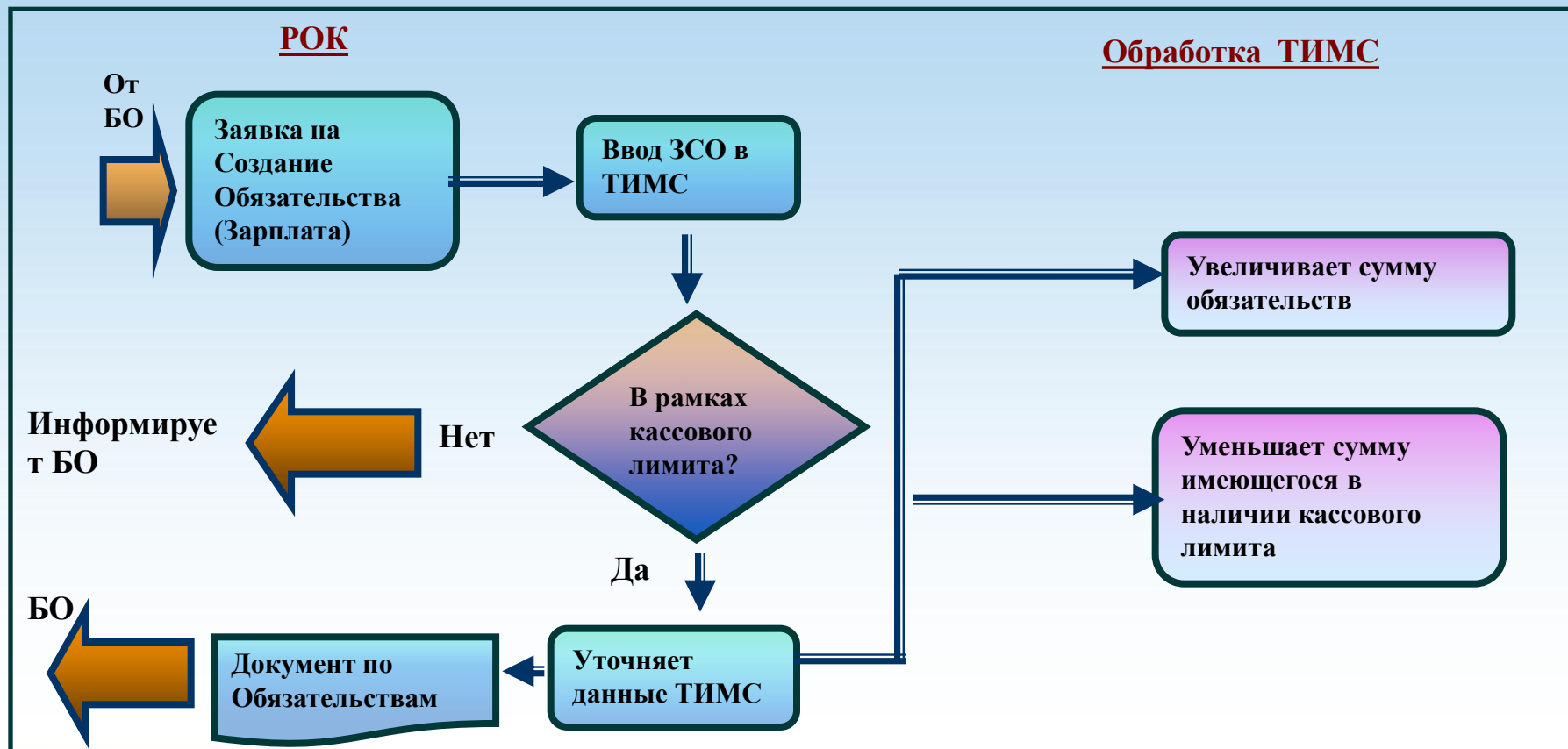



3. Управление Платежами

Управление Платежами - Получение Товаров и Регистрация задолженности



БО получают товары (или услуги) и инвойсы, чеки против обязательств и поручения на закупку, утверждают и посылают инвойсы в РОК с просьбой о производстве платежа. На данном этапе признается расход. При этом, должны иметься записи по расходам на кассовой основе.

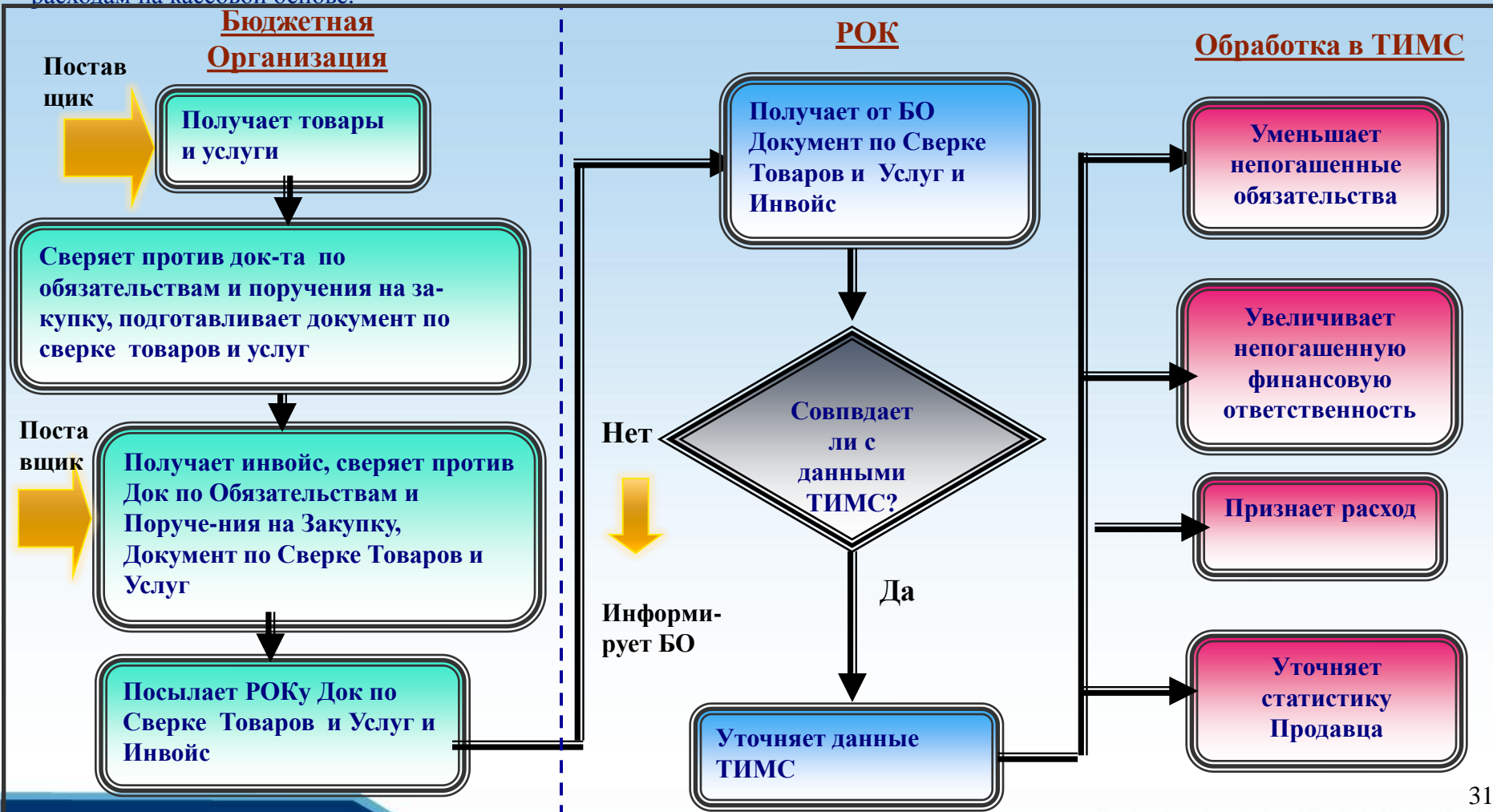

Управление Платежами – Регистрация задолженности по Зарплате



БО обрабатывают данные по зарплате в своей собственной системе (вне ТИМС) с учетом любых санкционированных изменений, таких как принятие новых штат единиц, перевод и продвижение работников. БО, затем, проверяет наличие соответствующего бюджета и обязательств. После этого они готовят и представляют в РОК Заявку на Платеж. РОКи сверяют данные против обязательств, введенных в ТИМС и обрабатывают зарплату. На этом этапе признается расход. При этом, должны иметься записи по расходам на кассовой основе.

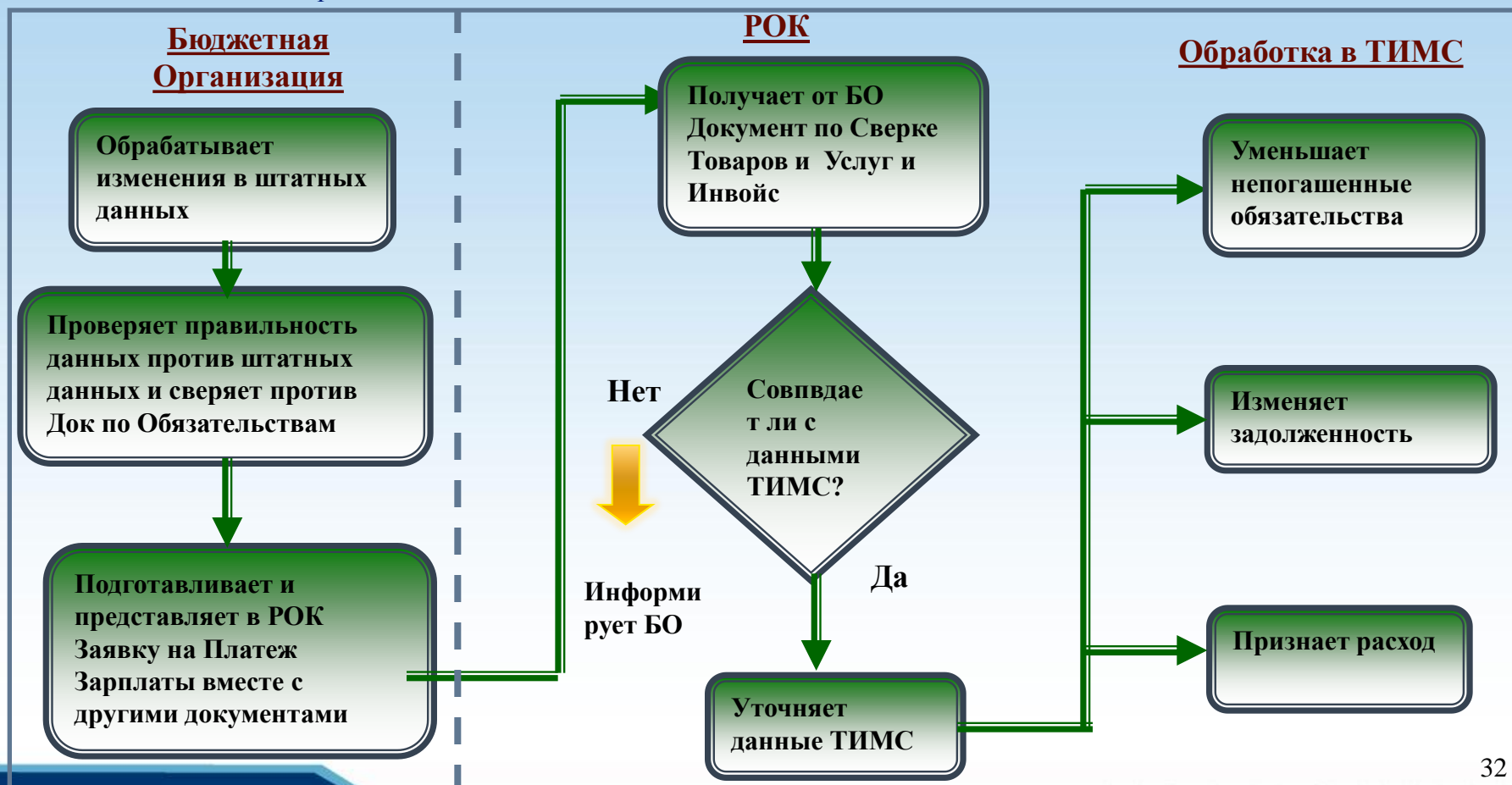

Управление Платежами–Установка Приоритетов и Обработка Платежей



Казначейство обрабатывает все платежи, срок оплаты которых подошел и которые в рамках кассового лимита. Определяется наличие достаточной суммы кассовых ресурсов. Если средств недостаточно, то устанавливается приоритет платежей

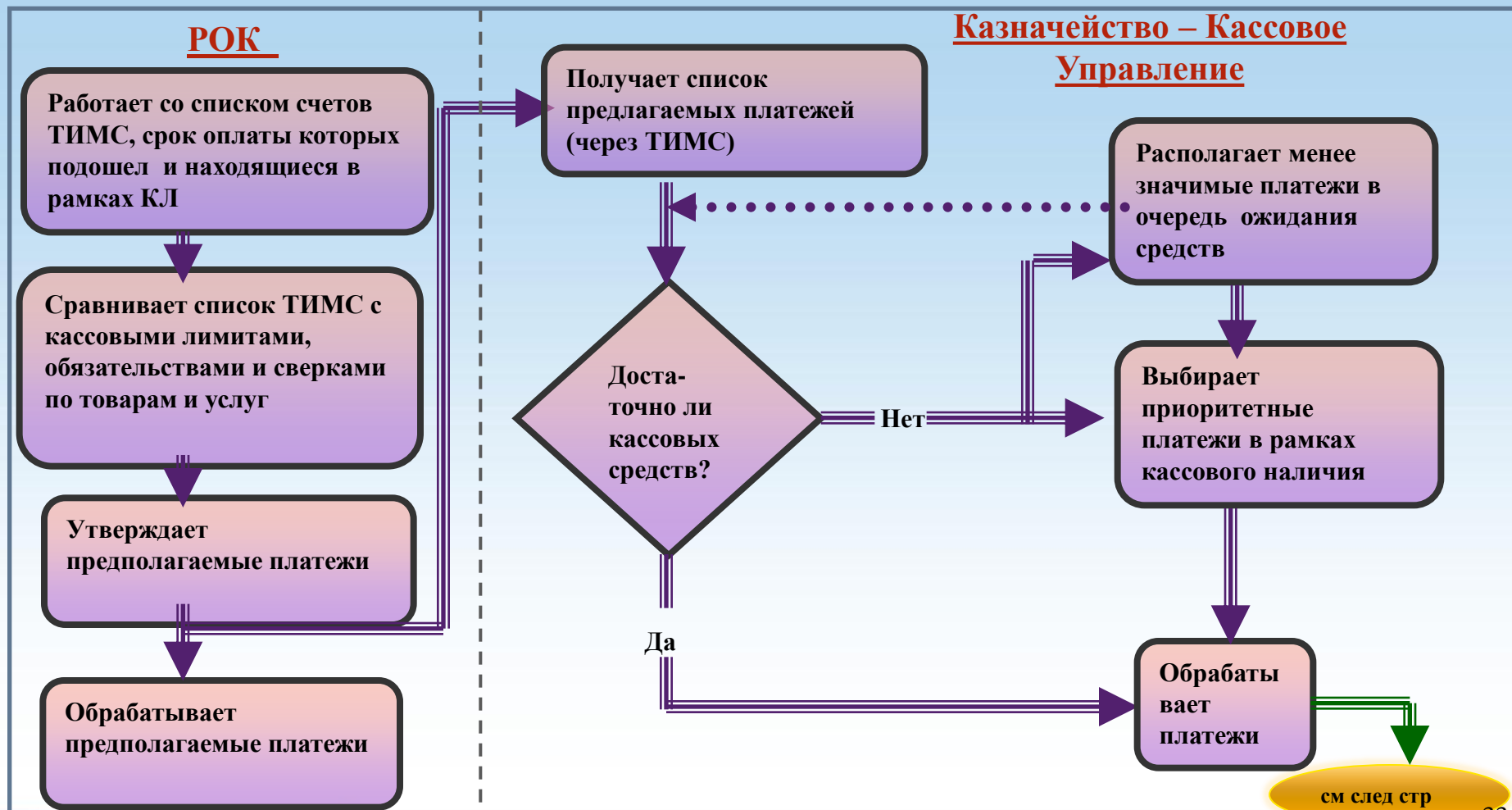

Управление Платежами – Обработка Платежей



Казначейство обрабатывает платежи (через Терминалы СВИФТ и КСМП(клиринговая система мелких платежей)) и уточняет записи ТИМС. Это включает уточнение данных кассового управления, кредиторской задолженности и Главной Книги.

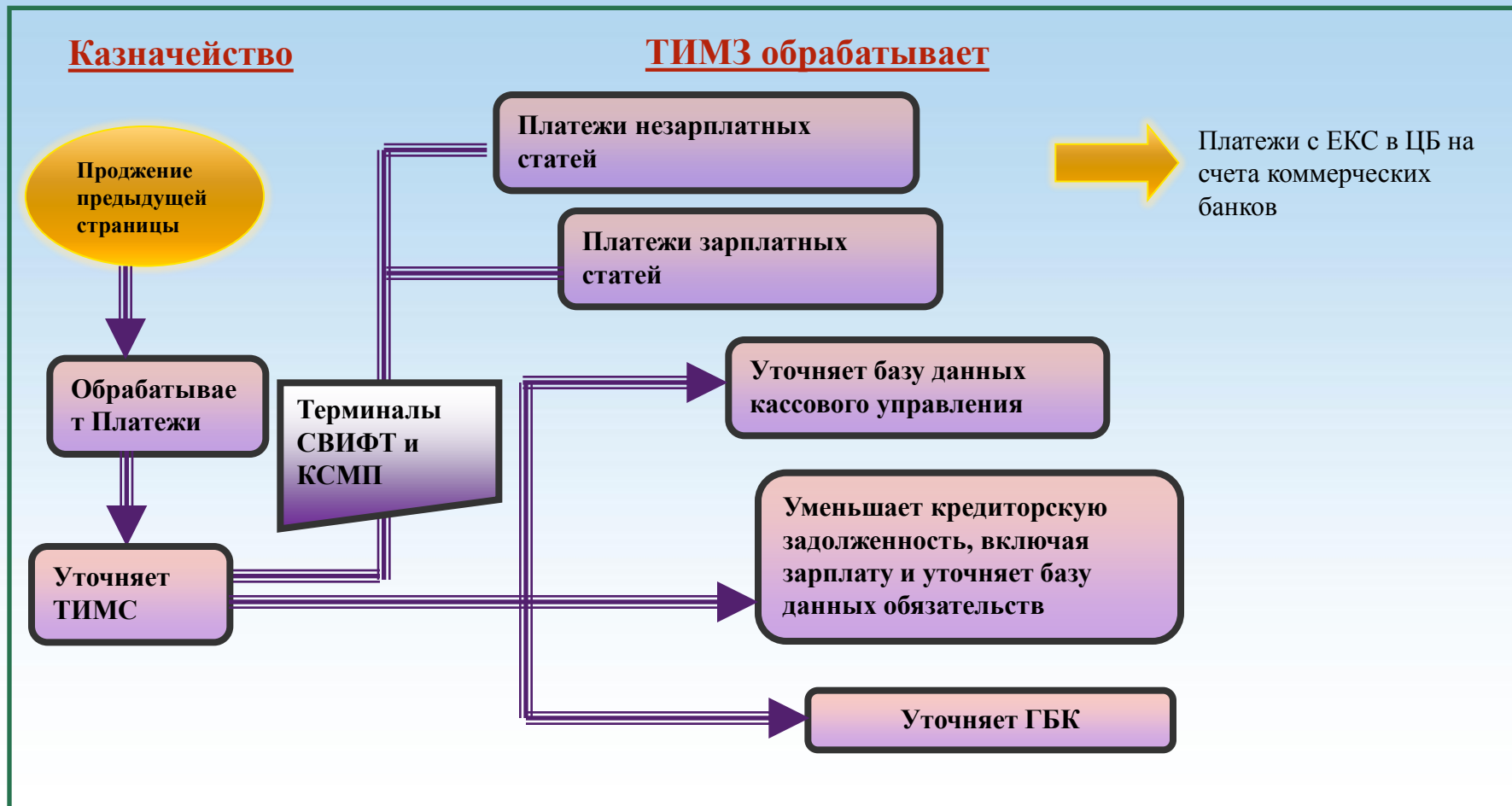

УПРАВЛЕНИЕ ПЛАТЕЖАМИ



- Функция управления платежами выполняется на двух уровнях: уровне Центрального казначейства и уровне региональных казначейств. В ЦК открыт Единый счет казначейства (ЕКС).
- Функция управления платежами основана на требовании централизованного выполнения платежей. Это означает, что все безналичные платежи должны осуществляться со счета ЦК - ЕКС.
- Со счета ЕКС выполняются безналичные платежи по зарегистрированной задолженности непосредственно в ЦК, так и по задолженности, зарегистрированной в РОКи.

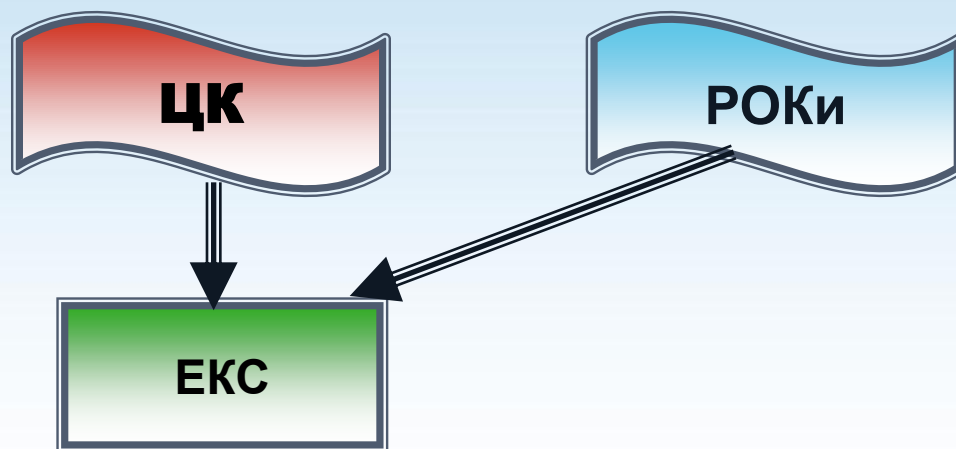

ВЫПОЛНЕНИЕ ПЛАТЕЖЕЙ

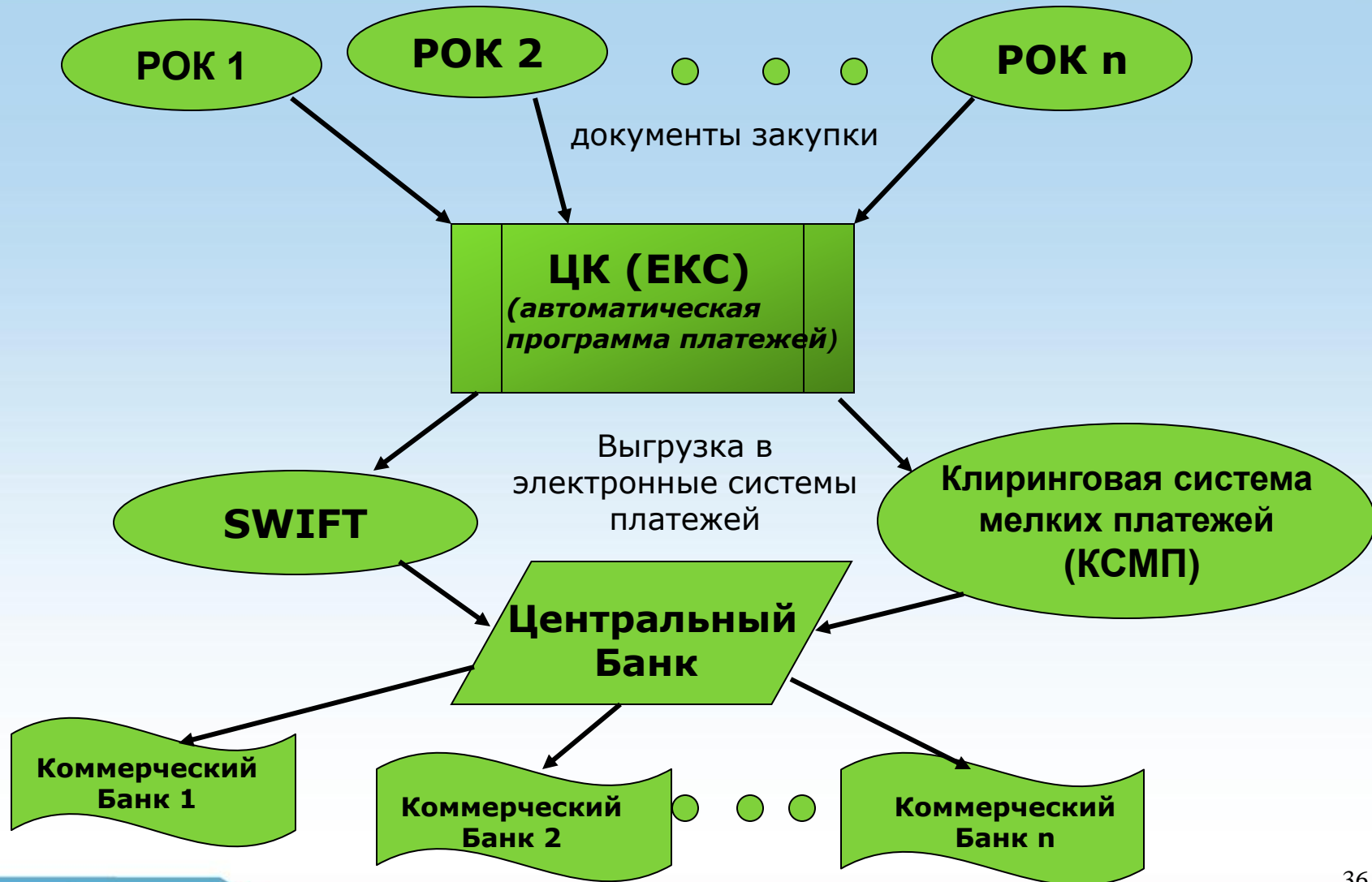

АВТОМАТИЧЕСКАЯ ПРОГРАММА ПЛАТЕЖЕЙ



- Программа автоматических платежей (АПП) используется для создания электронного файла исходящих платежей.
- Для всех платежей со счета ЕКС используется централизованный метод оплаты, при котором кредиторская задолженность регистрируется в РОК (ЦК), а плательщиком является ЦК. Платежи формируются на основе стандартов SWIFT.
- В ЦК используются две платежные системы:
Система SWIFT
Система КСМП
- Передача пакетов платежей происходит в режиме реального времени.

ОБРАБОТКА ВЫПИСКИ БАНКА (ПОДТВЕРЖДЕНИЕ ПЛАТЕЖЕЙ)



Центральный Банк



ЦК (ЕКС)
*банковская
выписка*

- ◆ В конце операционного дня Центральный Банк по системе SWIFT посылает электронную выписку со счета ЕКС.
- ◆ В ЦК полученный файл загружается в систему и происходит сверка подтверждения оплаты и закрытие операционного дня в ЦК.



4. Управления Поступлениями

УПРАВЛЕНИЕ ПОСТУПЛЕНИЯМИ



Доходы бюджета поступают на Единый Казначейский Счет. Данные о поступлениях в электронном виде передаются из ЦБ в Центральное Казначейство, затем загружаются в ТИМС и распределяются по лицевым счетам администраторов поступлений. РОК и посредством выписок с лицевых счетов информируют бюджетные организации об их поступлениях.

Единый счёт Казначейства в Центральном Банке

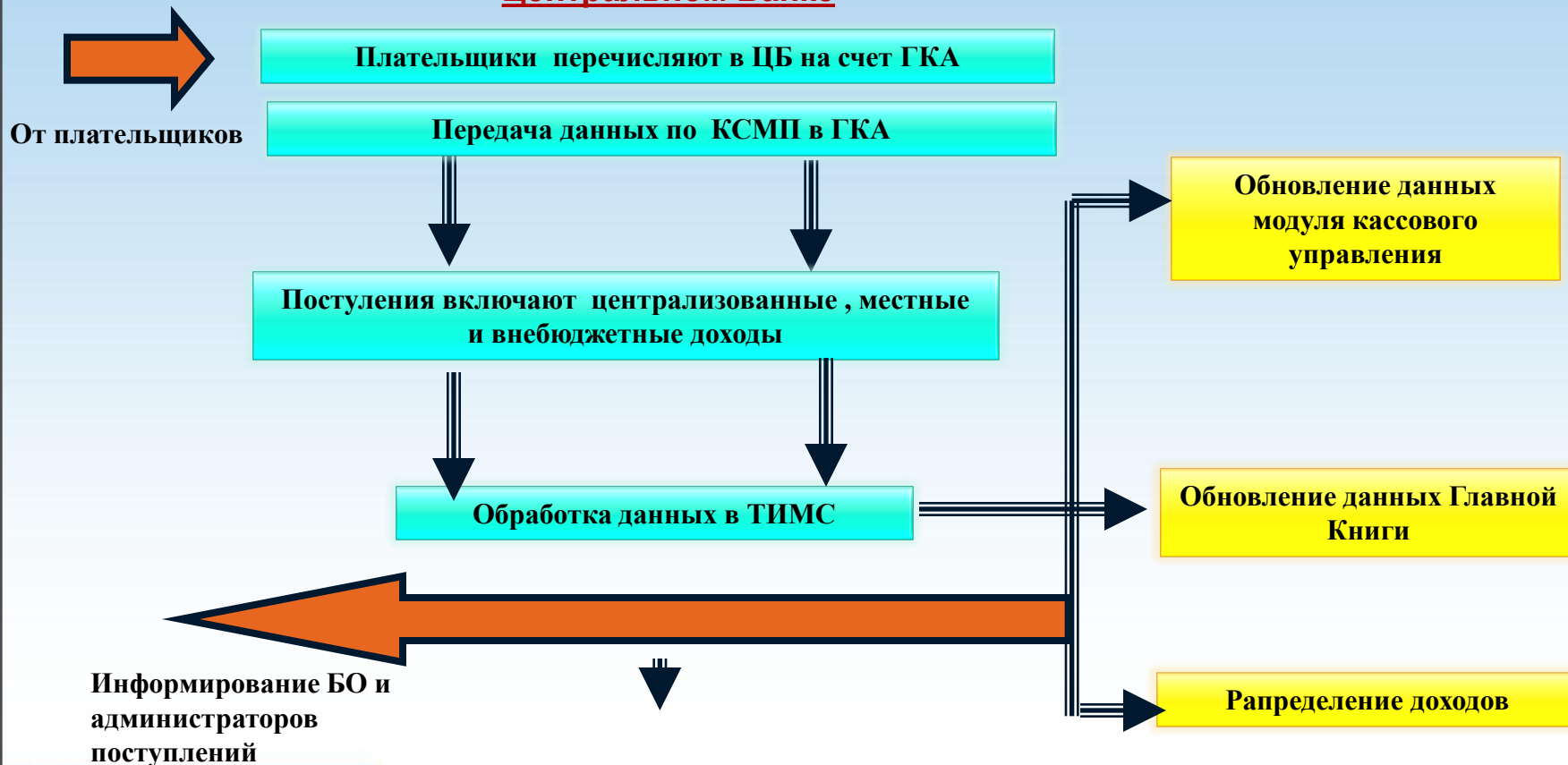

УПРАВЛЕНИЕ ПЛАТЕЖАМИ И ПОСТУПЛ. - ЕЖЕДНЕВН БАНК СВЕРКА



Казначейство -Бух.учет получает ежедневные банковские выписки через СВИФТи сопроводительные документы из НБА. Бух.учет сверяет банк выписки со своими записями и записями в ГБК . Все просроченные платежи и поступления прослеживаются до будущих банк выписок. Акт Банковской Сверки распечатывается ТИМЗ и подписывается Зам.начальником Бух.учета наряду с любым списком просроченных платежей и поступлений. Аналогично сверяются все прочие банк счета, находящиеся под контролем ЦК. .



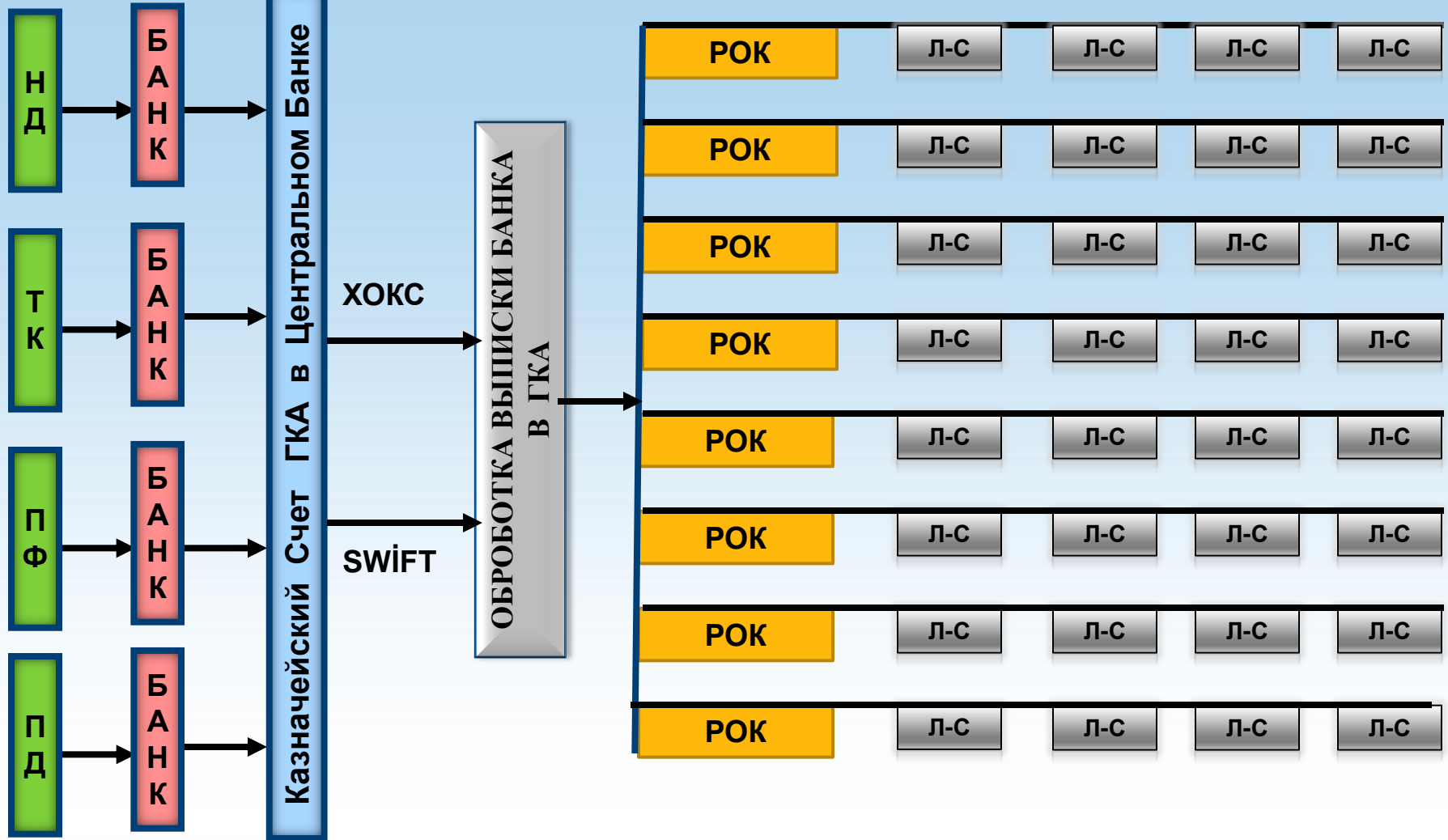

СТРУКТУРА ЛИЦЕВОГО СЧЕТА В ТИМС



2117131

211

Административная
классификация

71

Номер РОК-а

31

Порядковый номер
лицевого счёта



5. Управление Долгом

Агентство по управлению Государственным Долгом–Соглашения по Кредитам и Грантам и Выпуск Ценных Бумаг



Агентство по управлению Государственным Долгом получает сведения о кредитах или грантах, предоставляемых государству от донорских организаций. Принимается решение относительно возникающих требований в консультации с Казначейством. Определяется характер ценных бумаг, подлежащих выпуску. Агентство по управлению Государственным Долгом уточняет свои записи и представляют Казначейству график поступлений по кредитам и ценным бумагам, а также требованиям по обслуживанию долга.

Агентство по управлению Государственным Долгом

Получает и обрабатывает новые соглашения по кредитам и грантам

Регистрирует соответствующие сведения в Системе Управления Долгом (вне ТИМС), график поступлений и платежей по обслуживанию долга

Посылает в Казначейство график поступлений по кредитам и грантам и платежей по обслуживанию долга

От донорских или кредитующих агентств

Агентство по управлению Государственным Долгом

Консультируется с Казначейством по требованиям кассовых средств и заимствований

Определяет характер требуемых ценных бумаг и инструктирует агента относительно выпуска ценных бумаг

Получает совет от агента и регистрирует соответствующие сведения в Системе Управления Долгом (вне ТИМС), график поступлений и обслуживания долга.

Посылает в Казначейство график поступлений по долгу и платежей по обслуживанию долга

Фондовая Биржа

Управление Долгом и Помощью – Обработка Поступлений



Казначейство имеет доступ к ЕСК через терминал СВИФТ и обрабатывает поступления в ТИМС, уточняя данные ГБК и прочие записи. Казначейство представляет информацию о поступлениях в Агентство по управлению Государственным Долгом с тем, чтоб они могли уточнить свои записи по долгу и помощи.

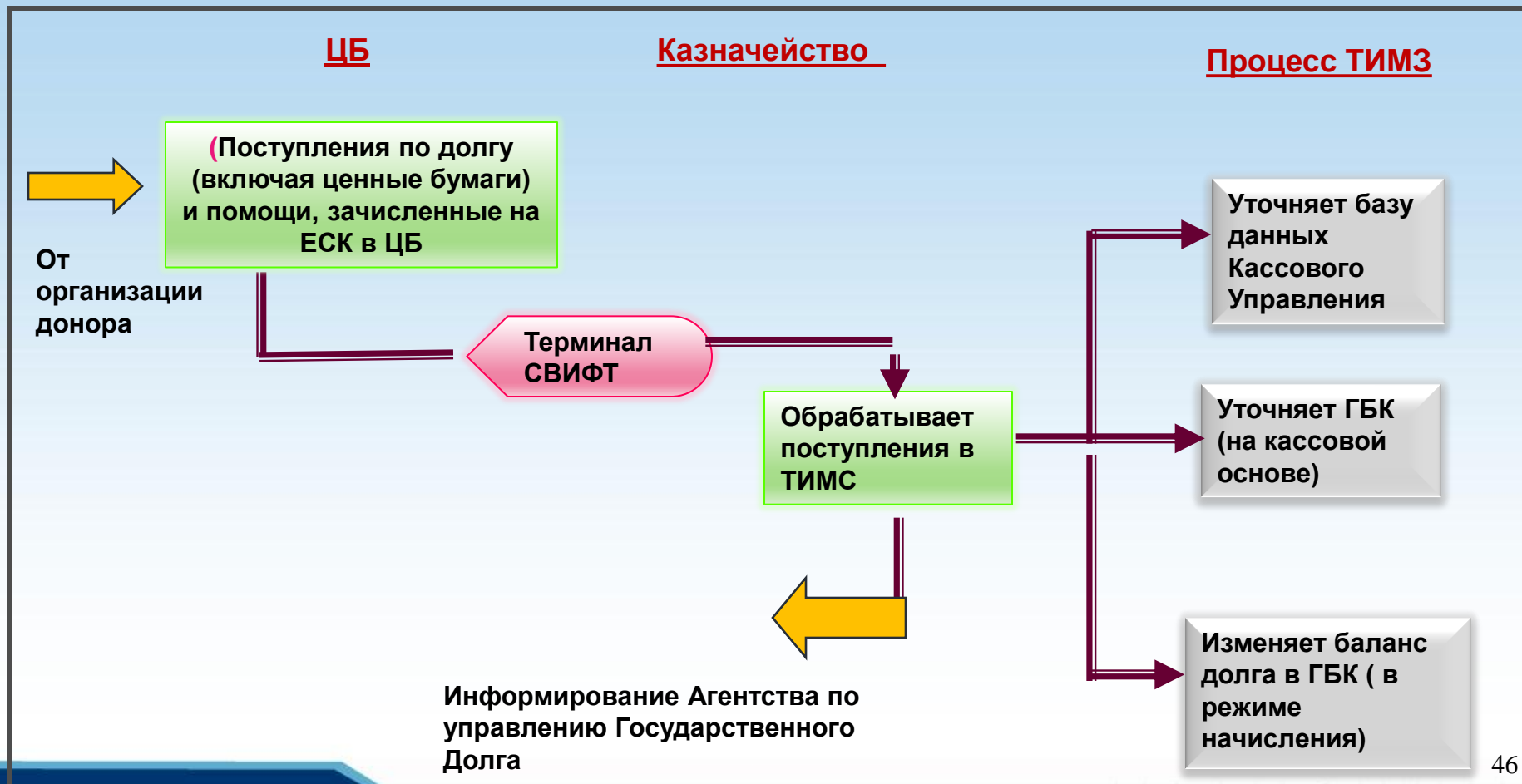

Регистрация ОБСЛУЖИВАНИЯ Долга



Казначейство получает информацию о будущих требованиях по обслуживанию долга от Агентства по управлению Государственным Долгом. Определяются требования на текущий год и вводятся соответствующие обязательства в систему кассового управления и передаётся информация в отдел кассовых расходов. Последний вводит обязательства в ТИМС. Платежи по обслуживанию долга должны производиться, как только будет иметься КЛ в соответствующем. месяце, т. к. они являются приоритетными. При необходимости, Казначейство консультируется с Заместителем министра и предпринимает соответствующие меры для обеспечения средствами

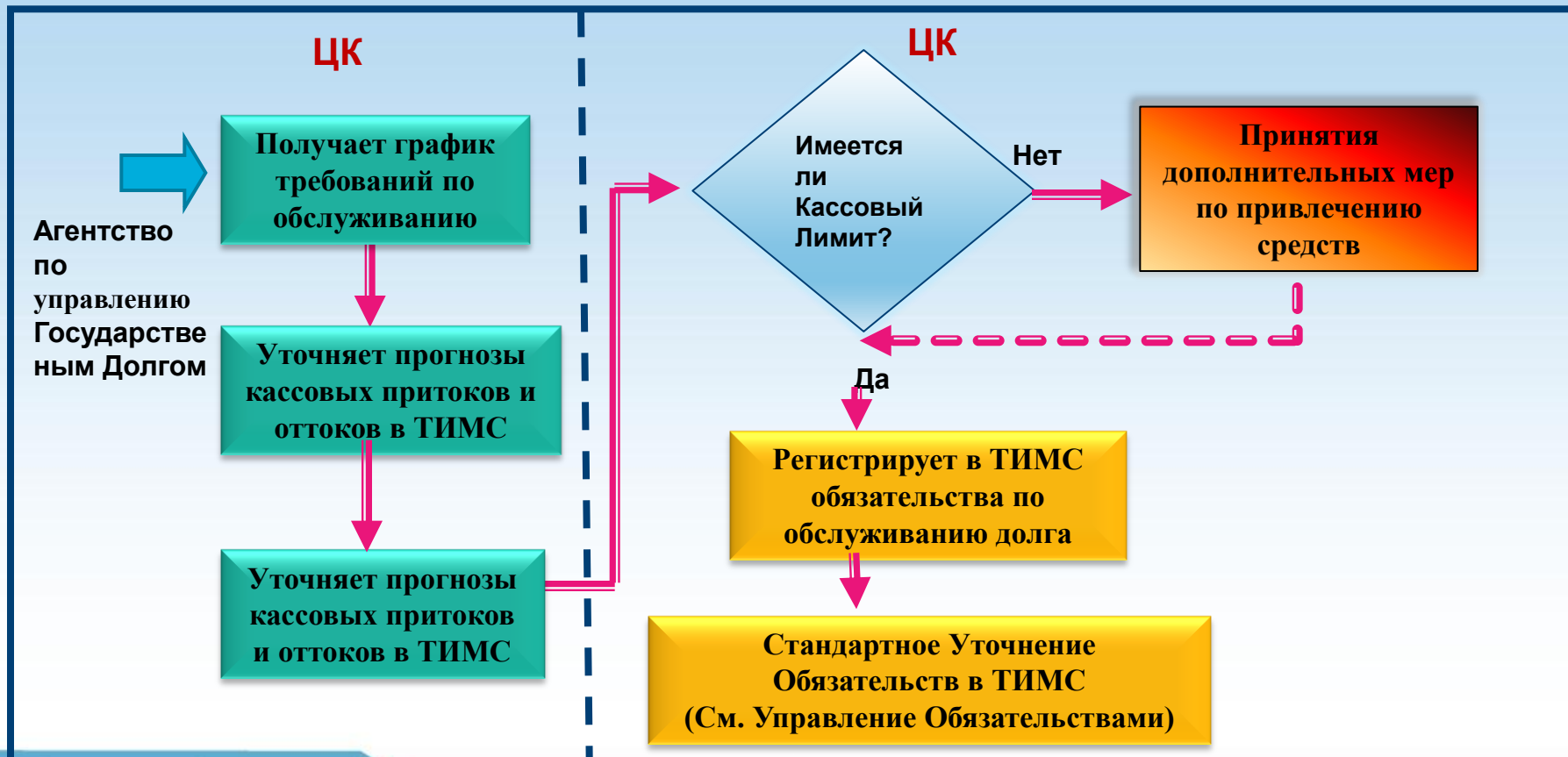

ОБСЛУЖИВАНИЕ КРЕДИТОВ



Агентство по управлению Государственным Долгом получает данные по обслуживанию долга, вычисляет суммы, подлежащие выплате по непогашенным ценным бумагам, проверяет точность сумм, подлежащих выплате, против соответствующих соглашений и передают в казначейство для платежа. Казначейство сопоставляет предлагаемые платежи с соответствующими данными по обязательствам в ТИМС.

Агентство по управлению Государственным Долгом

Центральное Казначейство

От кредитующих
или донорских
организаций

Получает и обрабатывает
данные по обслуживанию
долга. Вычисляются
суммы, подлежащие
выплате

Данные сопоставляются с
соглашениями и графиком
платежей

Проверяют против
долговых соглашений,
графика выплат, бюджета
и т.д. и посылают заявку на
платеж в казначейство

Долг
Соглашения

График
Платежей

Сопоставляет платежные
требования с
финансированием и
обязательствами в ТИМС

См след стр

ОБСЛУЖИВАНИЕ ДОЛГА



ЦК сопоставляет предлагаемые платежи с записями в ТИМС, проверяет наличие кассовых средств и обрабатывает платеж. Если не имеется достаточно кассовых средств для обработки всех платежей в списке, то платежи, касающиеся долга, выделяются как первоочередные.

ЦК

Сходятся ли с данными ТИМС?

Прод. предыд. стр

Да

Уточняет ТИМС

Включает в список предлагаемых платежей

Нет

Информирует Агентство по управлению Государственным Долгом

Казначейство

Получает список предлагаемых платежей

Имеются кассовые средства?

Нет

Да

См след стр

Обозначает статьи по обслуживанию долга, как приоритетные

Имеются кассовые средства?

Да

Нет

Принятие дополнительных мер

ОБРАБОТКА ПЛАТЕЖЕЙ



Казначейство обрабатывает платежи по долгам через стандартную систему управления платежами и уточняет записи в ТИМС. Казначейство информирует Агентство по управлению Государственным Долгом о фактическом исполнении платежа с тем, чтобы они могли уточнить свои записи по долгам.

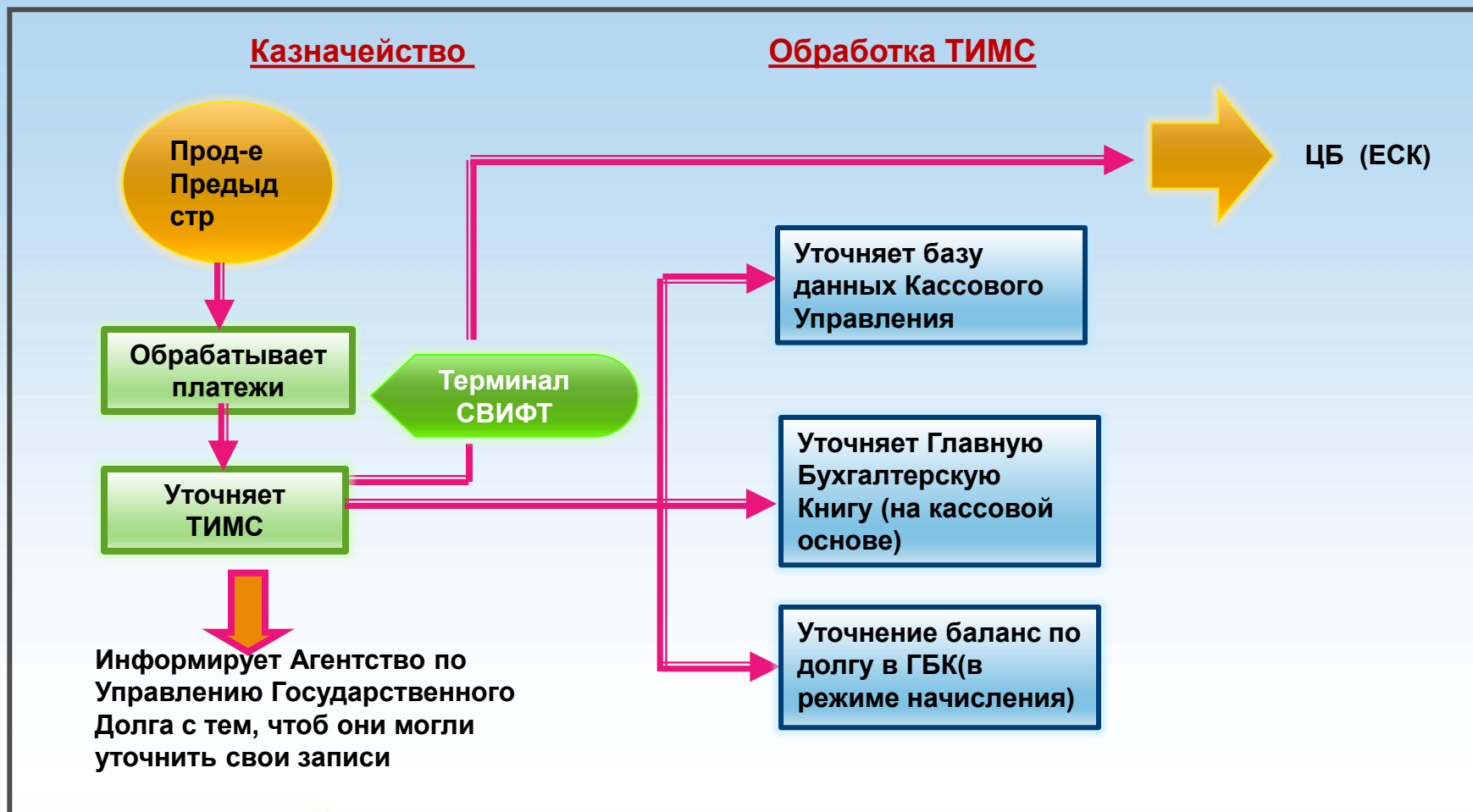



6. Кассовое Управление

Кассовое Управление – Ежегодное Прогнозирование Кассовых Поток



Администраторы поступлений/МФ– Прогнозирование Доходов

Региональные отделения администраторов готовят годовые прогнозы по бюджетным доходам по месяцам

Посылают прогнозы по бюджетным доходам (через Прогнозирование Доходов) в Казначейство - Кассовое Управление

См след стр

Агентство по управлению Государственным Долгом

Подготавливает год прогнозы по долгу и помощи (по месяцам), охватывающие погашение долга, выплату процентов, переуступку кредитов, обязательства, возникающие в связи с получением помощи. Подготавливает аналогичные прогнозы по кредитованию и возврату кредитов

Посылает прогнозы в Казначейство -- Кассовое Управление

См след стр

Бюджетные Организации /РОК/ОРК

БО подготавливают годовые прогнозы по расходам и внебюджетным доходам (при отсутствии прогнозов, используется бюджет)

БО посылают прогнозы РОКам или ОРК

РОКи и ОРК рассматривают, корректируют прогнозы, Если прогнозы приемлемы, то РОКи вводят их в ТИМС, а ОРК посылают в Кассовое Управление .

См след стр

Кассовое Управление – Гарантия Качества и Консолидация



ЦК – Кассовое Управление



Кассовое Управление – Ежегодный Кассовый План



Казначейство – Кассовое Управление

Продже
нные
пред.
страиц
ы

Предварительный
Годовой Кассовый План

Достаточно
ли
кассовых
средств?

Нет

Устанавливает
приоритеты в
кассовых оттоках
с тем, чтобы
соответствовать
имеющимся
кассовым сред-м

Да

Утверждает Годовой Кассовый План

Вводит сумму годовых кассовых
лимитов для каждого БО по месяцам

Уточняет годовой кассовый план
согласно информации, получаемой
каждый месяц (см ниже)

РОК

Имеет
доступ к
месячным
кассовым
лимитам
каждого
БО

Информирует
БО

Кассовое Управление – Прогнозирование на Следующий Месяц



Администраторы поступлений/БО/МФ– Прогнозирование Доходов

Региональные Отделения администраторов подготавливают доходные прогнозы на следующий месяц

Посылает прогнозы по бюджетным доходам в ЦК -- Кассовое Управление через Департамент Прогнозирования Доходов

См след стр

Агентство по управлению Государственным Долгом

Подготавливает прогнозы на следующий месяц по долгу и помощи, охватывающие погашение долга, выплату процентов, переуступку кредитов, обязательства, возникающие в связи с получением помощи

Посылает прогнозы по долгу и помощи в Казначейство -- Кассовое Управление

См след стр

Бюджетные Организации /РОК/ОРК

БО подготавливают прогнозы по расходам и внебюджетным доходам на следующий месяц, охватывающие основные статьи (при отсутствии прогнозов, используется бюджет)

БО посылают прогнозы в РОК/ОРК

РОКи и ОРК рассматривают, корректируют прогнозы. Если прогнозы приемлемые, РОКи вводят их в ТИМС, а ОРК посылают в Кассовое Управление

См след стр

Кассовое Управление - Гарантия Качества и Консолидация



Проджен
ие пред-
страиц
ы

Прогнозы по
доходам на
следующий
месяц

Прогнозы по
долгу и помощи
на следующий
месяц

Прогнозы по
расходам (или
бюджет) на
следующий
месяц

Осуществляет обзор прогнозов
(включая те, которые вводит
РОК) с учетом прошлых
расхождений с факт
показателями, кассовых
остатков и корректирует
соответствующим образом

Вводит прогнозы в ТИМС

Использует ТИМС для подготовки
предварительного Месячного
Кассового Плана через
консолидацию прогнозов и учета
кассовой позиции в целом

См след стр

ГБК ТИМС

Кассовые
остатки в
ТИМС

Кассовые
Лимиты,
изданные в
прошлом
Выделение
Средств

Долговой
портфель

Кассовое Управление - Месячные Кассовые Планы



Казначейство – Кассовое Управление

Продл
ж пред.
стр

Предварительный Месячный
Кассовый План

Достаточно
ли
кассовых
средств

Нет

Расположени
е по
приоритетам,
кассовым
оттоки,
соответствие
кассовым
средствам

Да

Используя ТИМС, подготавливает
Месячный Кассовый План,
показывающий кассовый лимит для
каждого БО на следующий месяц

См. Функцию Бюджет-
ного Управления
Выпуск Кассовых
Лимитов

РОК

Имеет
доступ к
кассовым
лимитам
каждого БО

Информи
рует БО



7. Финансовая Отчетность

СТРУКТУРА ФИНАНСОВЫХ ОТЧЁТОВ, ПРЕДОСТАВЛЯЕМЫХ РЕГИОНАЛЬНЫМИ ОРГАНАМИ КАЗНАЧЕЙСТВА

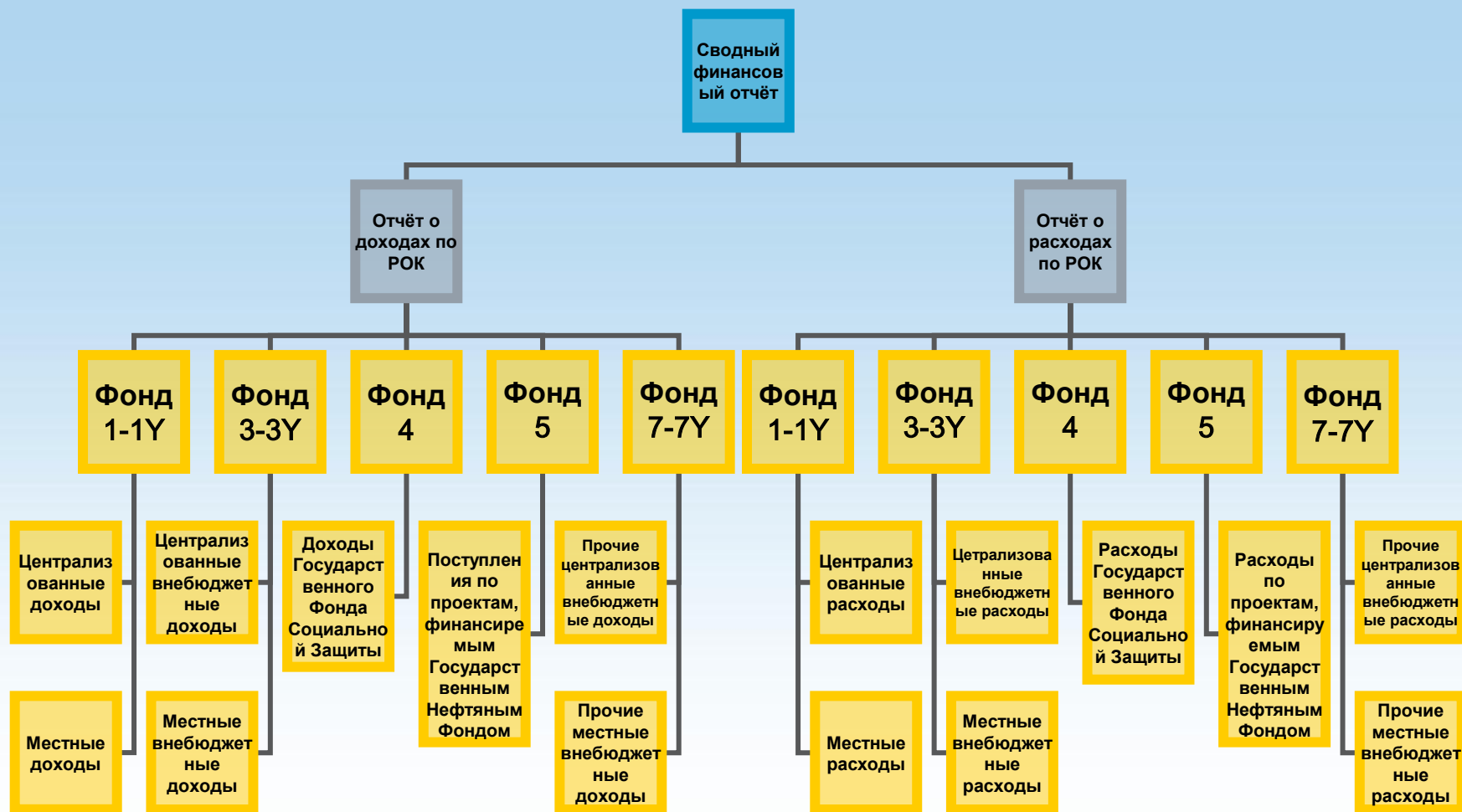

СОСТАВЛЕНИЕ ФИНАНСОВЫХ ОТЧЁТОВ ПО НАЦИОНАЛЬНЫМ БУХГАЛТЕРСКИМ СТАНДАРТАМ (НА ОСНОВЕ IPSAS)



СТРУКТУРА ФИНАНСОВОГО ОТЧЁТА ОБ ИСПОЛНЕНИИ ГОСУДАРСТВЕННОГО БЮДЖЕТА

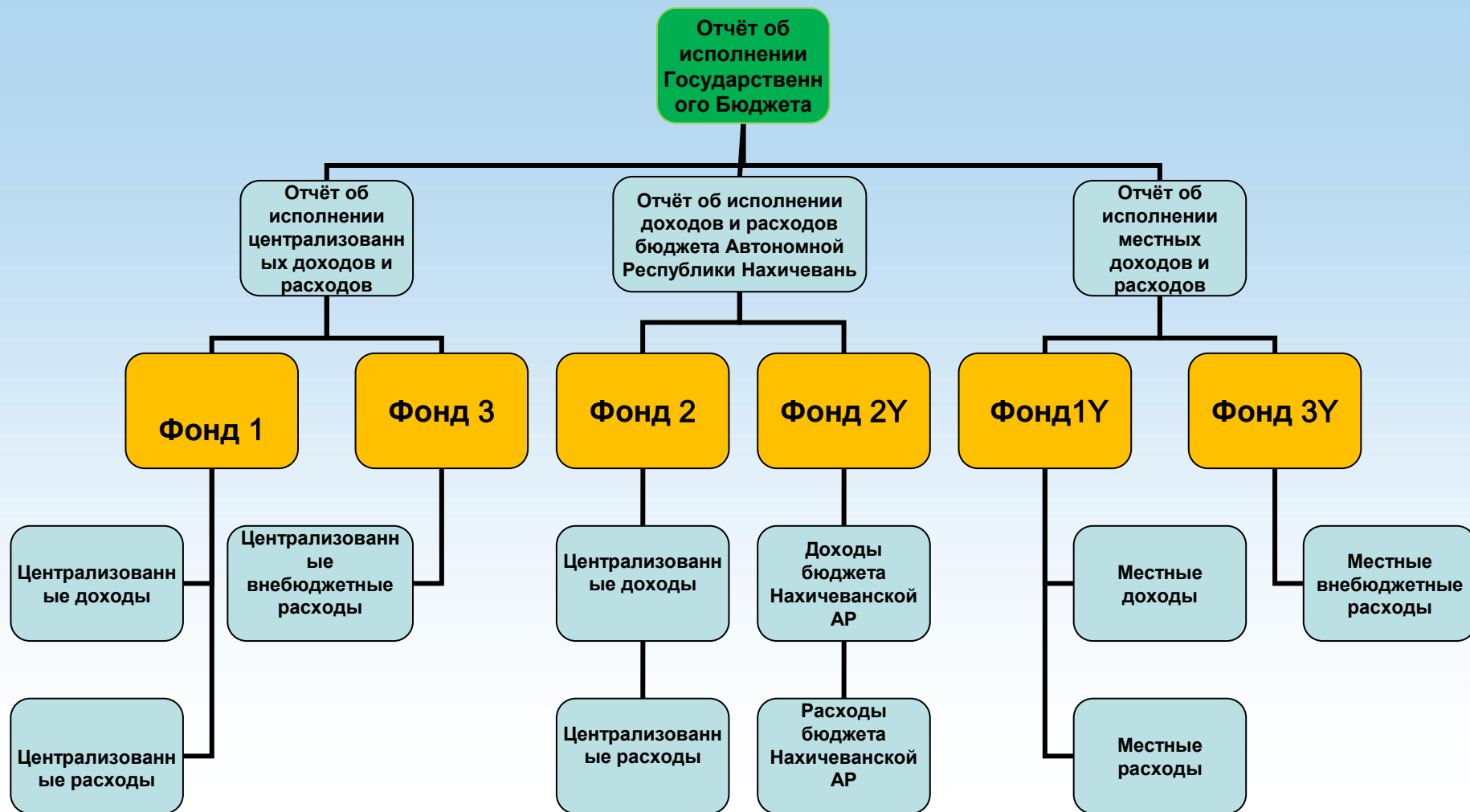



Будущие задачи и цели

- Прямое подключение бюджетных организаций к ТИМС.
- Ведение бухгалтерского учёта в ТИМС.
- Расчёт заработной платы в ТИМС.
- Управление персоналом.
- On-line подключение валютного SWIFT терминала.



Вопросы и ответы



Спасибо за внимание!